

wave90i

Pulitore automatico per piscine Dolphin di Maytronics

IT

Istruzioni per l'uso

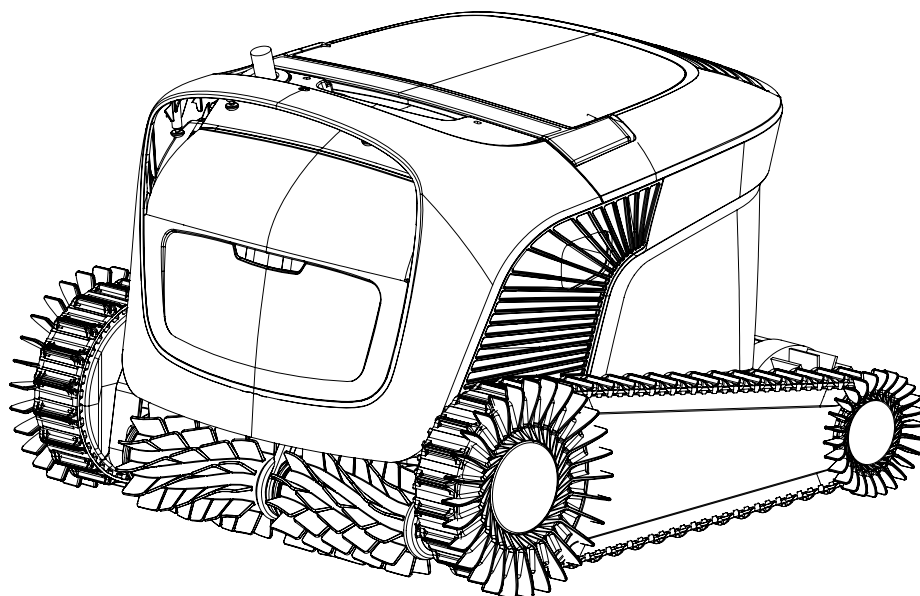

Wave 90i

Pulitore automatico per piscine

Istruzioni per l'uso

Indice

1. Introduzione	2
2. Specifiche tecniche	2
3. Avvertenze e precauzioni	2
3.1 Condizioni dell'acqua	3
4. Componenti del pulitore automatico per piscine	4
5. Utilizzo del pulitore automatico per piscine	5
5.1 Configurazione	5
5.2 Immersione del pulitore automatico in piscina	6
5.3 Collegamento del trasformatore	6
5.4 Utilizzo del pulitore automatico per piscine senza dispositivi smart	7
5.5 Utilizzo del trasformatore	7
5.6 Spie luminose del pulitore automatico per piscine	7
5.7 Rimozione del pulitore automatico dalla piscina	8
6. Cura e manutenzione	9
6.1 Pulizia dopo l'utilizzo - rimozione e pulizia del cestello del filtro	9
6.2 Pulizia periodica del filtro	10
6.3 Pulizia della girante	11
6.4 Manutenzione periodica - consigliata almeno una volta alla settimana	12
7. Conservazione del pulitore fuori stagione	12
8. Utilizzo del telecomando	13
8.1 Primo utilizzo del telecomando	14
8.2 Modalità programmabile	14
8.3 Modalità di azionamento manuale	15
9. Caratteristiche avanzate	15
10. Funzionamento dell'app MyDolphin™ Plus	16
10.1 Primi passi con l'app MyDolphin™ Plus	16
10.2 Preparazione del pulitore automatico per l'abbinamento	16
10.3 Attivazione del pulitore automatico per piscine con il proprio dispositivo smart mobile	16
11. Spie LED del trasformatore	17
12. Trasformatore - Risoluzione di problemi	18
13. MyDolphin™ Plus - Risoluzione di problemi	19
14. Pulitore automatico per piscine - Risoluzione di problemi	20

1. INTRODUZIONE

Grazie per aver acquistato un pulitore per piscine Maytronics.

Vedrai che questa soluzione di pulizia affidabile, comoda e conveniente non ti deluderà! Il sistema di filtrazione altamente affidabile in qualsiasi condizione e la spazzola in grado di risalire l'intera superficie sono garanzia di un'igiene insuperabile della piscina.

I pulitori automatici per piscine Maytronics offrono una tecnologia di pulizia avanzata, prestazioni di lunga durata e facilità di manutenzione.

2. SPECIFICHE TECNICHE

Pulitore automatico

Grado di protezione del motore: IP68

Profondità minima: 0,4 m

Profondità massima: 5 m

Alimentatore a commutazione digitale

IP54

Ingresso: Da 100 VAC a 250 VAC, da 50 Hz a 60 Hz, 180 W

Uscita: <30 VDC

Potenza massima Bluetooth® < 5,8 mW

Potenza massima Wi-Fi® < 76 mW - Frequenza 2,4 MHz

3. AVVERTENZE E PRECAUZIONI

ISTRUZIONI IMPORTANTI RELATIVE ALLA SICUREZZA

LEGGERE E SEGUIRE TUTTE LE ISTRUZIONI

Attenersi scrupolosamente alle seguenti AVVERTENZE:



Rimuovere il pulitore automatico dalla piscina prima di consentire l'accesso a qualsiasi utente.



Prima di ispezionare il pulitore automatico scollegare l'alimentazione principale.



Assicurarsi che i bambini non cerchino di accedere al pulitore automatico mentre è in funzione. Tenere il pulitore automatico fuori dalla portata dei bambini e delle persone con ridotte capacità fisiche, sensoriali o mentali, o con mancanza di esperienza e conoscenza, a meno che non siano supervisionati o non abbiano ricevuto istruzioni pertinenti.



Utilizzare esclusivamente un cavo di alimentazione originale. Qualora presentasse dei segni di danni farlo sostituire da un tecnico certificato per pulitori automatici per piscine al fine di evitare qualsiasi pericolo.



Per ridurre il rischio di scosse elettriche, sostituire immediatamente il cavo danneggiato.



Non utilizzare una prolunga per collegare il pulitore automatico alla presa di corrente, ma prevedere una presa di corrente in una posizione adeguata.



Collegare il trasformatore a un interruttore differenziale (RCD) con una corrente residua nominale di funzionamento non superiore a 30 mA.

Per installazioni in USA/Canada:

Il trasformatore deve essere collegato solo a un circuito di alimentazione protetto da un interruttore di circuito con guasto a terra (GFCI) da testare regolarmente. Per testare il GFCI, premere il pulsante di prova. Il GFCI dovrebbe interrompere l'alimentazione. Premere il pulsante di reset. L'alimentazione dovrebbe ripristinarsi. Se il GFCI non funziona in questo modo, significa che è difettoso. Se il GFCI interrompe l'alimentazione al trasformatore senza che sia stato premuto il pulsante di prova, è possibile che sia presente una corrente di terra e, di conseguenza, un rischio di scosse elettriche. In tal caso, non utilizzare il trasformatore. Scollegare il trasformatore e contattare il produttore per chiedere assistenza.

Assicurarsi che vengano adottate le seguenti PRECAUZIONI:



L'operatore deve tenere le mani lontane dal meccanismo della cinghia di trasmissione. Disinserire la spina del trasformatore prima di effettuare qualsiasi intervento di manutenzione.



Il pulitore automatico deve essere utilizzato solo da un operatore esperto.



Durante il funzionamento, posizionare il carrello di trasporto e il rispettivo trasformatore ad almeno 3,5 m dal bordo della piscina.



Per una protezione continua contro possibili scosse elettriche, disporre il trasformatore ad almeno 11 cm dal suolo.



Quando si solleva il pulitore automatico, fare attenzione a non farsi male alla schiena.



Non interrare il cavo ma disporlo in modo tale da ridurre al minimo i danni causati da tagliaerba, tagliasiepi e altre apparecchiature.



Non utilizzare il pulitore automatico se all'acqua della piscina è stato aggiunto del flocculante liquido o qualsiasi altro chiarificatore. Tali sostanze ostruiscono e danneggiano i filtri del pulitore.

Wave 90i viene fornito in dotazione con un trasformatore IoT, in cui sono incorporati ricetrasmittitori radio Wi-Fi® e Bluetooth®. Ciascuno dei moduli radio funziona in modo indipendente e non opera mai contemporaneamente a un'altra radio.

Descrizione	Intervallo di frequenza	Potenza massima di trasmissione
Wi-Fi® IEEE 802.11b/g/n	2412 – 2472 MHz	76 mW
Bluetooth®, 4.1	2402 – 2480 MHz	1,8 mW

Wave 90i è dotato di un telecomando ricetrasmittitore.

Descrizione	Intervallo di frequenza	Potenza massima di trasmissione
Bluetooth®, 4.1	2402 – 2480 MHz	5,7 mW

3.1 Condizioni dell'acqua

Utilizzare il pulitore automatico solo quando l'acqua presenta le seguenti condizioni:

Cloro	4 ppm max
pH	7,0 - 7,8
Temperatura	Da 6 °C a 35 °C, al di sotto dei 15°C, la capacità di risalire le pareti potrebbe essere compromessa.
NaCl	5000 ppm max

4. COMPONENTI DEL PULITORE AUTOMATICO PER PISCINE

► Pulitore automatico per piscine

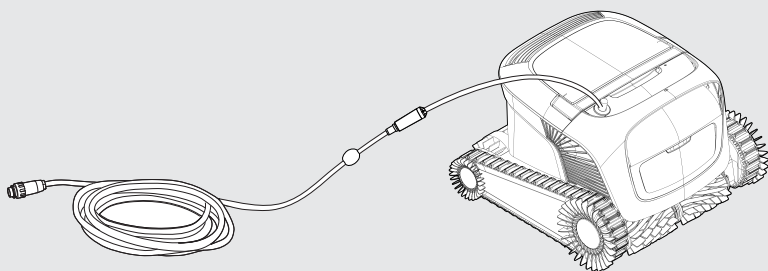

Telecomando



► Trasformatore

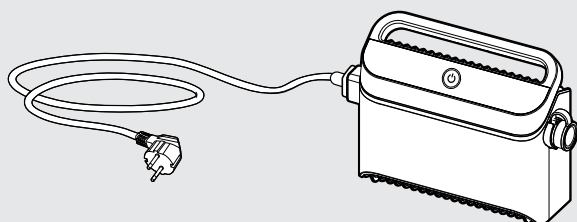

Il trasformatore è progettato per resistere alla pioggia, ma non è sigillato contro l'umidità. Pertanto, si consiglia di coprirlo durante le stagioni umide, come del resto si fa con qualsiasi altro dispositivo elettrico.

► Filtrazione

Iniziare la stagione con i filtri a rete per i detriti più grossi, quindi passare ai filtri ultrafini per l'uso quotidiano.

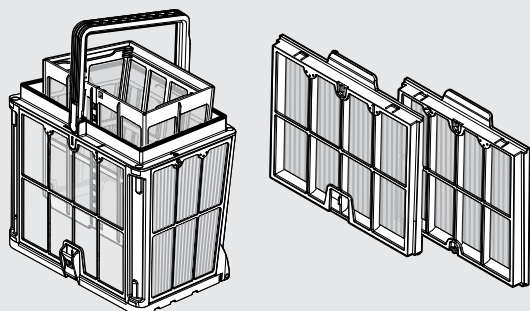

* I pannelli filtranti si installano nel cestello del filtro.

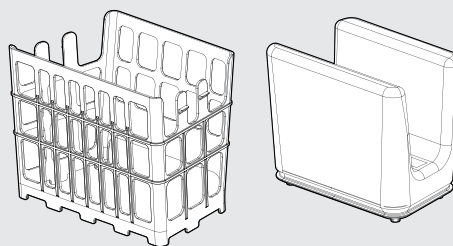

* Il sacchetto del filtro si inserisce nel

► Caddy

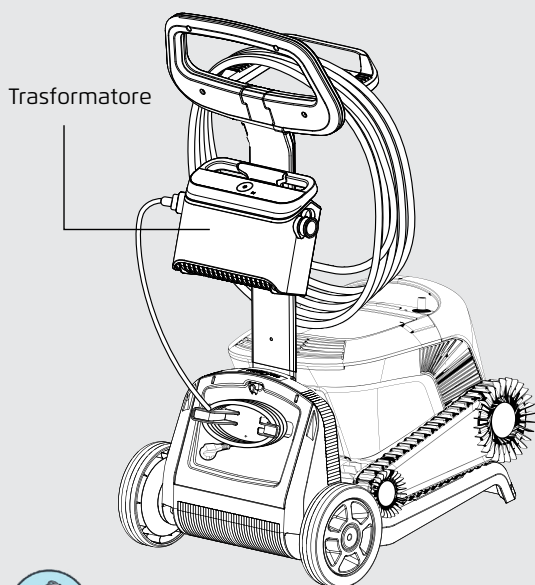

Trasformatore



Il telo di copertura del carrello di trasporto.

Se il pulitore automatico è provvisto di un sacchetto del filtro, scansionare il codice QR per vedere come pulirlo.



Se il pulitore è provvisto di pannelli filtranti per il cestello: Quando la piscina è molto sporca, è preferibile utilizzare dei pannelli fini, perché quelli ultrafini tendono a intasarsi più rapidamente. Dopo la prima pulizia, si consiglia di utilizzare una combinazione di pannelli fini e ultrafini.

Assicurarsi di sciacquare il filtro immediatamente dopo aver rimosso il pulitore dalla piscina. Infatti, se si asciugano sul filtro, i detriti tendono a essere molto difficili da rimuovere.

I filtri sono disponibili on-line o presso un distributore locale.

5. UTILIZZO DEL PULITORE AUTOMATICO PER PISCINE

5.1 Configurazione

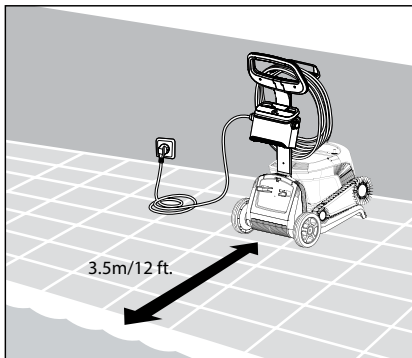

5.1.1 Posizionare il trasformatore più o meno al centro del lato lungo della vasca, a una distanza di almeno 3,5 m.

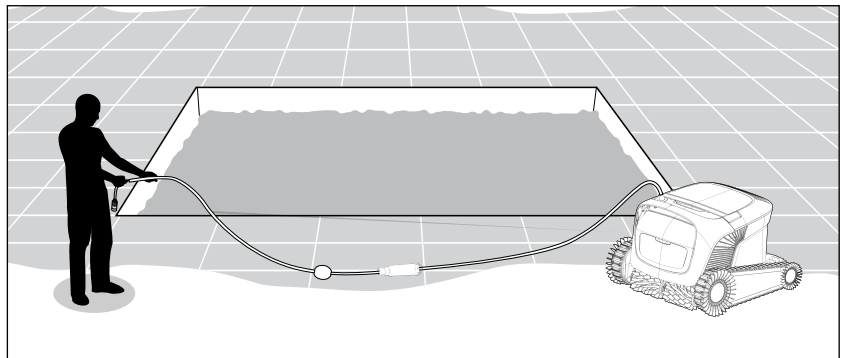

5.1.2 Svolgere il cavo per verificare che non ci siano pieghe.



È fondamentale che il trasformatore non cada in acqua e che venga mantenuto a 11 cm dal suolo.

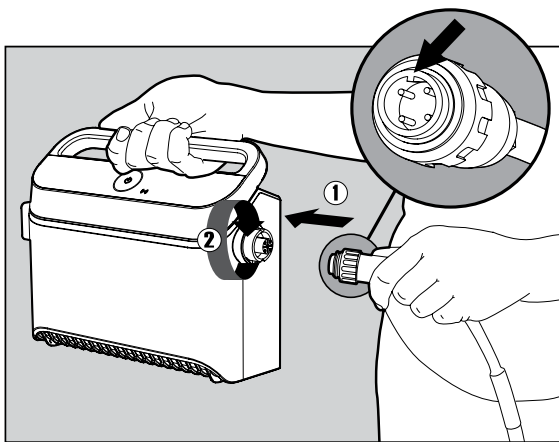

5.1.3 Attaccare il cavo blu al trasformatore: inserire il cavo facendo coincidere la tacca del connettore (1) con la scanalatura della presa del trasformatore e ruotare in senso orario (2).

5.2 Immersione del pulitore automatico in piscina

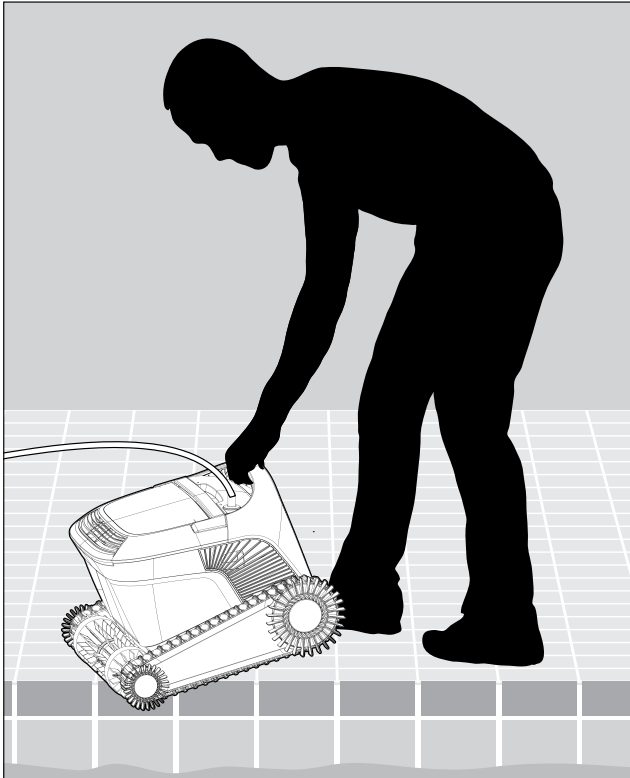

5.2.1 Immergere il pulitore automatico nella piscina. Lasciarlo quindi affondare fino a che non arriva sul fondo della piscina. Assicurarsi che il cavo blu sia libero da qualsiasi ostacolo.

5.3 Collegamento del trasformatore

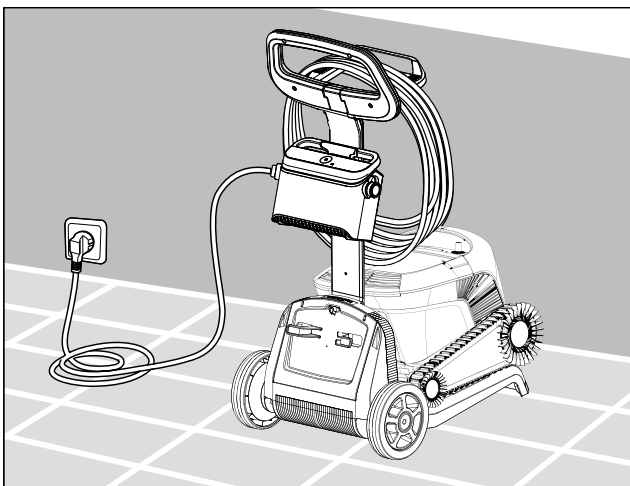

5.3.1 Appendere il trasformatore all'apposito adattatore presente sul carrello di trasporto e inserirne la spina nella presa di corrente.

5.4 Utilizzo del pulitore automatico per piscine senza dispositivi smart

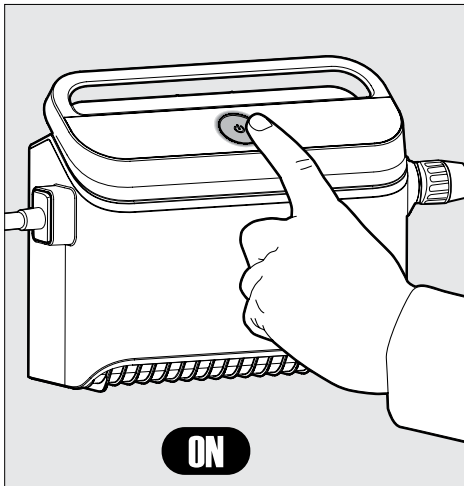

Premere il pulsante di accensione per accendere il pulitore. Se si trova già in acqua, funzionerà fino al termine del ciclo di pulizia.

NOTA: Premendo il pulsante di accensione per più di 5 secondi si attiva il timer settimanale ogni 2 giorni. Tale funzione può essere utile per fare in modo che i detriti abbiano il tempo di depositarsi sul fondo della piscina prima che il pulitore automatico inizi il suo ciclo di pulizia.

5.5 Utilizzo del trasformatore

Il trasformatore è stato progettato per offrire funzioni più avanzate e regalare un'esperienza impeccabile.

- Un unico pulsante di accensione/spegnimento per un facile utilizzo.
- Spie LED per le funzioni avanzate.



Tabella esplicativa delle funzioni dei LED:

Spie luminose	Significato
Il cerchio blu lampeggia 4 volte	Si verifica dopo aver collegato il trasformatore alla presa di corrente
La spia blu della connettività è fissa	Il Bluetooth® è connesso
Le spie di connettività verde e blu lampeggiano alternativamente	È in corso la procedura di abbinamento
La spia verde della connettività è accesa	Il Wi-Fi® è collegato alla rete domestica
La luce arancione del filtro è ACCESA	Il filtro è intasato e ha bisogno di essere pulito

5.6 Spie luminose del pulitore automatico per piscine

Spia	Indicazione
Blu lampeggiante	Funzionamento normale del pulitore automatico per piscine
Verde lampeggiante	Il telecomando o lo smartphone comunicano con il pulitore automatico per piscine
Rossa fissa	Errore del pulitore. Consultare la sezione Risoluzione dei problemi per trovare una soluzione. Se nessuna delle soluzioni suggerite è utile, contattare il rivenditore chiedendogli di eseguire una verifica del pulitore automatico per piscine.

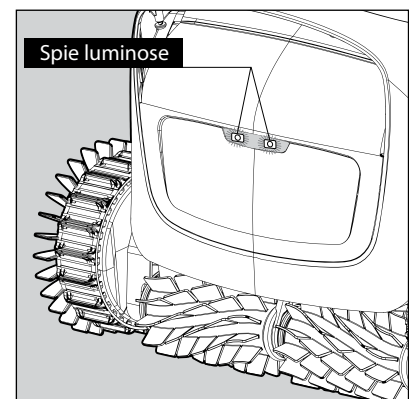

5.6.1 Spie luminose

5.7 Rimozione del pulitore automatico dalla piscina

Opzione A

Il modo più semplice e divertente per far uscire il pulitore automatico dall'acqua è questo:

1. Accedere all'app **MyDolphin™ Plus** e trascinare il pulsante "Trascina per raccogliere".
2. Il pulitore automatico raggiungerà la parete più vicina e si arrampicherà fino alla superficie dell'acqua.
3. Afferrare il pulitore automatico per la maniglia e tirarlo fuori dall'acqua.

Opzione B

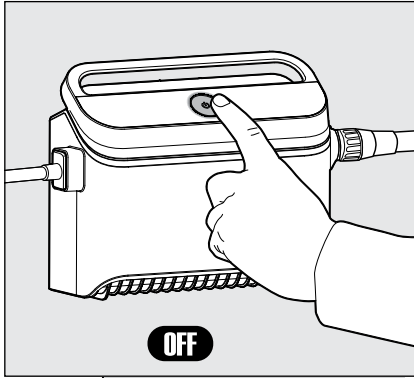

5.7.1



Spegnerne il trasformatore.

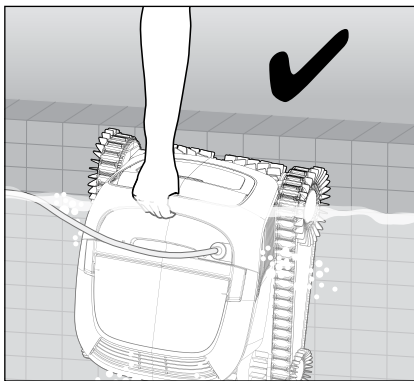

5.7.2

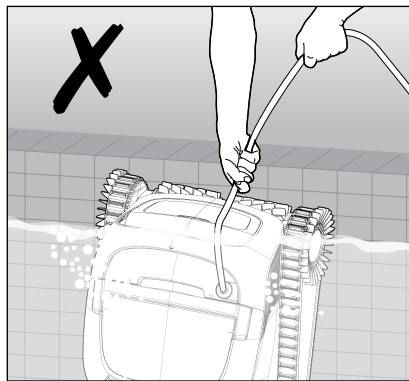

Tirare dal cavo per trascinare il pulitore automatico fino al bordo della piscina. Quindi rimuoverlo dall'acqua afferrandolo dalla maniglia.



Tirare dal cavo per portare il pulitore automatico in superficie, quindi utilizzare la maniglia.

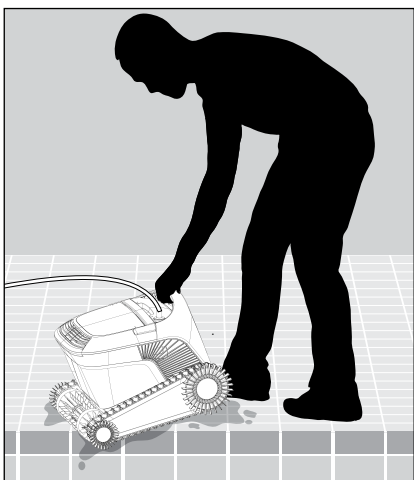

5.7.3

Appoggiare il pulitore automatico sul bordo piscina e far defluire l'acqua prima di sollevarlo.

6. CURA E MANUTENZIONE

 **Assicurarsi che il trasformatore sia spento.**

Per evitare che i detriti si induriscano in modo definitivo sul filtro, si consiglia di sciaccarlo velocemente subito dopo aver rimosso il pulitore automatico dalla piscina.

Nota: pulire immediatamente, prima che i pannelli filtranti si asciughino.

6.1 Pulizia dopo l'utilizzo - rimozione e pulizia del cestello del filtro

Cestello del filtro - se il pulitore automatico è provvisto di cestello del filtro:

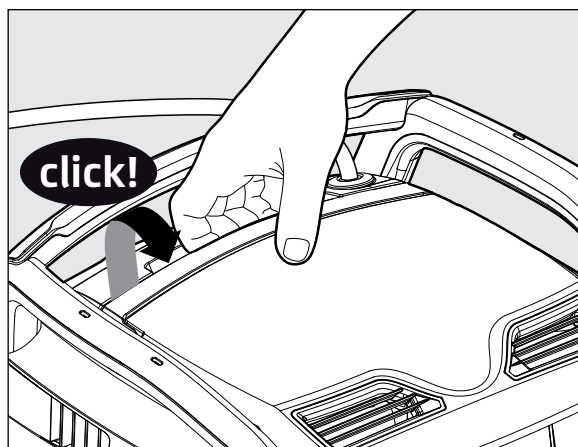

6.1.1 Aprire il coperchio del filtro.

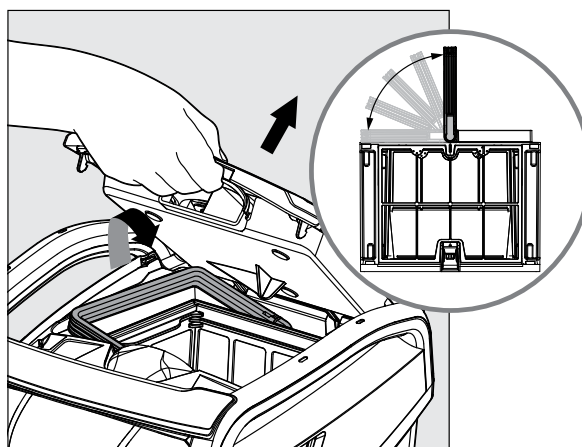

6.1.2 All'apertura di tale coperchio, la maniglia si solleva automaticamente.

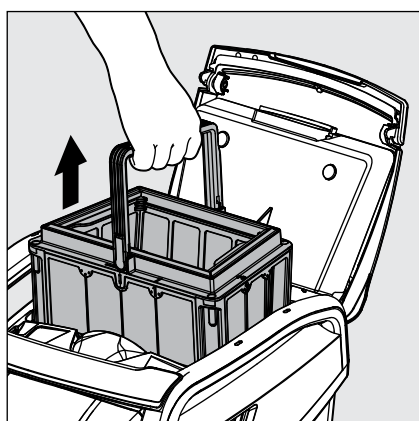

6.1.3 Sollevare il cestello.

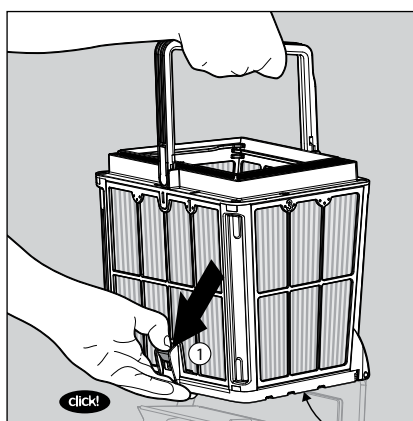

6.1.4 Aprire il fermo in modo tale da sbloccare il coperchio inferiore.

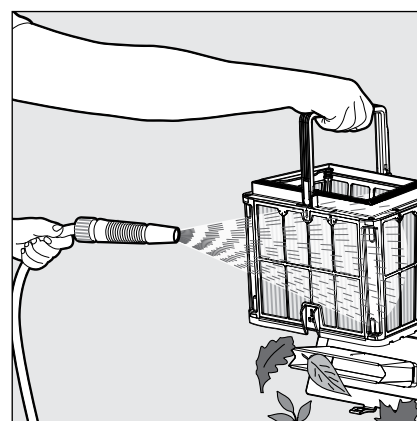

6.1.5 Pulire il cestello del filtro con un tubo flessibile.

Sacchetto del filtro - se il pulitore automatico è provvisto di sacchetto del filtro:

1. Aprire il coperchio del filtro.
2. Sollevare il cestello.
3. Aprire la cerniera.
4. Capovolgere, scuotere i detriti e sciacquare con un tubo flessibile.
5. Per guardare un rapido video esplicativo, scansionare il codice QR.



Come pulire il sacchetto del filtro

Dopo aver risciacquato il filtro, sciacquare rapidamente il pulitore automatico per piscine con acqua dolce al fine di ridurre al minimo i danni causati dalle sostanze chimiche presenti nell'acqua della piscina.

6.2 Pulizia periodica del filtro

Smontare i 4 pannelli filtranti ultrafini del cestello esterno, procedendo come indicato di seguito:

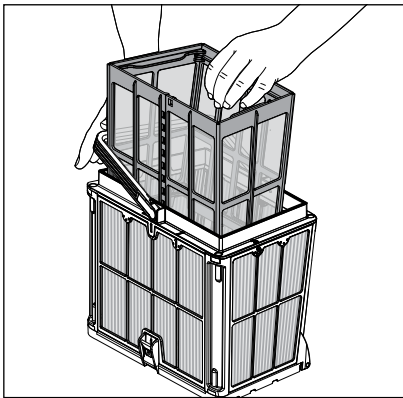

6.2.1 Mantenere in basso la maniglia in modo tale da rimuovere il cestello a rete interno.

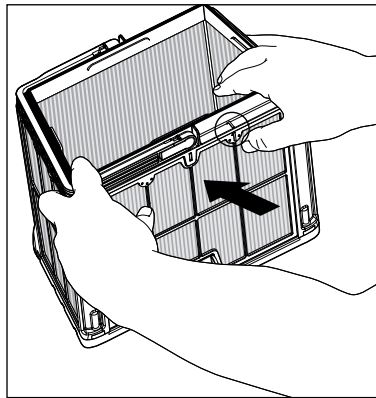

6.2.2 Smontare i pannelli. Iniziare dal pannello n. 1, facendo pressione con i pollici.

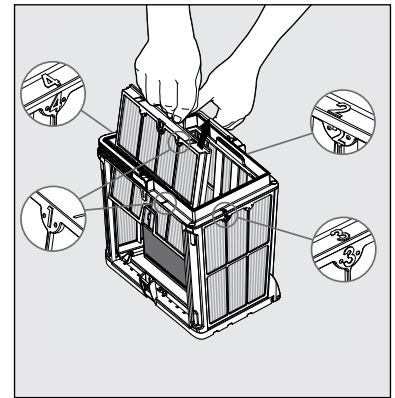

6.2.3 Continuare a smontare i pannelli in ordine: 2 → 3 → 4.

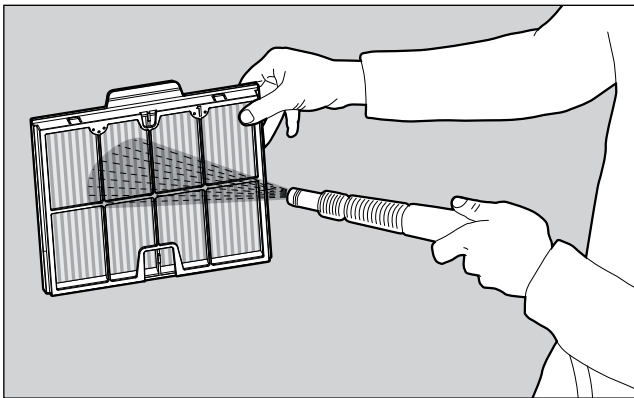

6.2.4 Pulire i pannelli filtranti con un tubo flessibile.

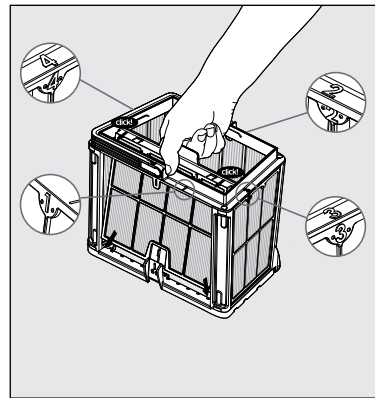

6.2.5 Montare i pannelli filtranti nel seguente ordine: Pannello n. 4 -> 3 -> 2 -> 1.

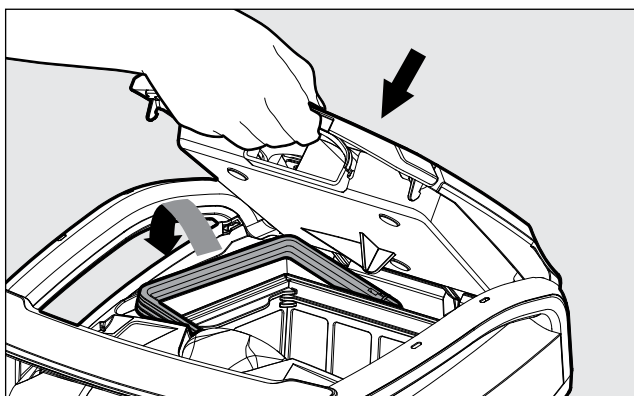

6.2.6 Riposizionare il cestello a rete interno, verificare che ogni filtro sia stato ben inserito e, infine, inserire il cestello del filtro pulito. Chiudere il coperchio del filtro.

6.3 Pulizia della girante

Qualora si rilevasse la presenza di detriti rimasti bloccati nella girante:



Assicurarsi che il trasformatore sia spento e l'alimentazione scollegata



Pulire i detriti intrappolati nell'apertura della girante, procedendo come indicato di seguito:

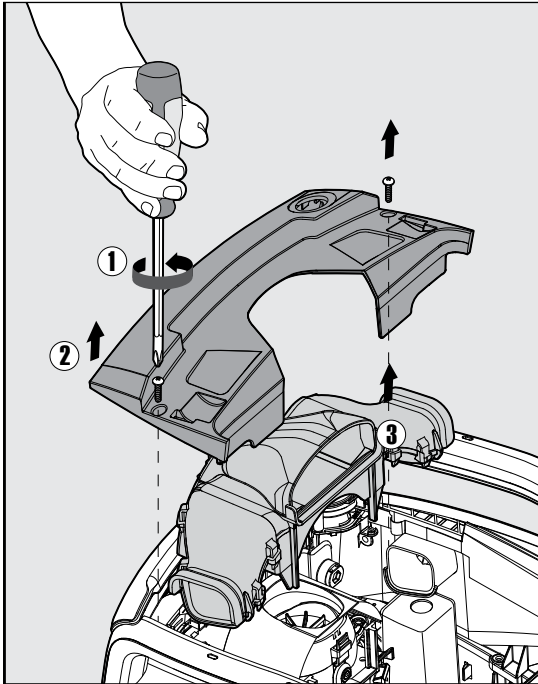

6.3.1

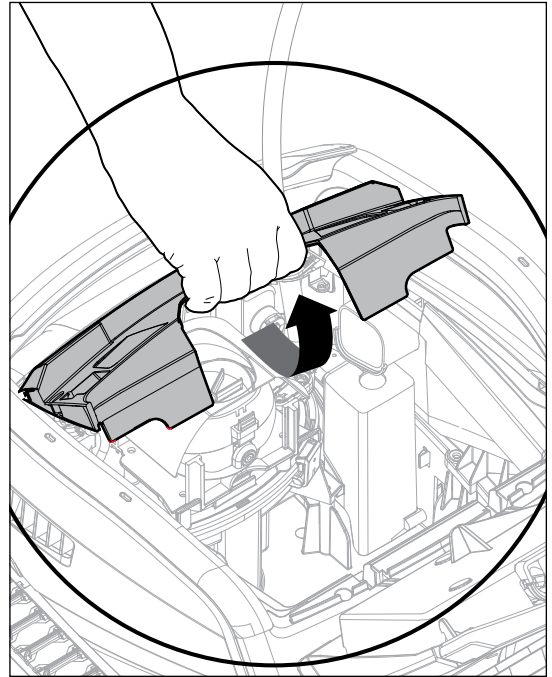

6.3.2

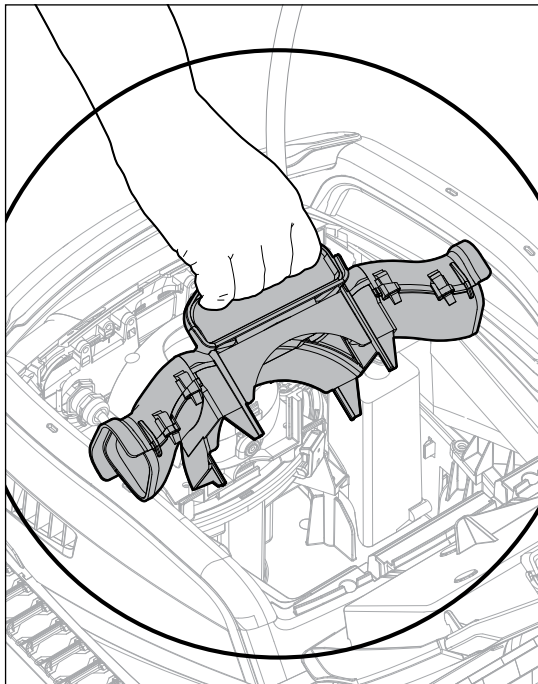

6.3.3

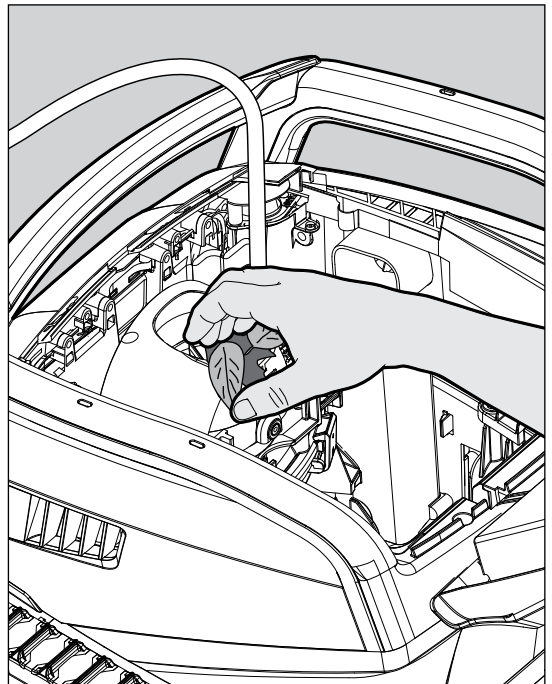

6.3.4

Montare il vano girante, procedendo come raffigurato:

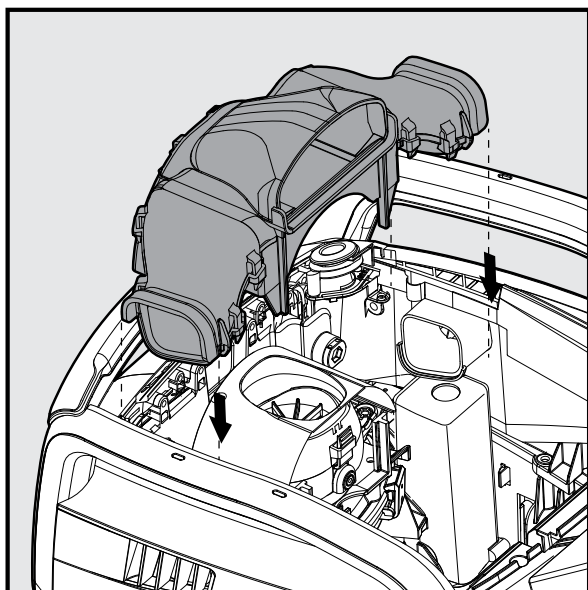

6.3.5

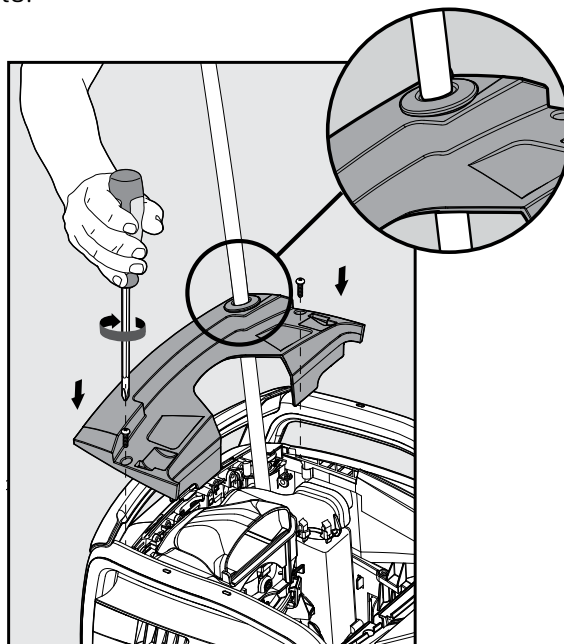

6.3.6

6.4 Manutenzione periodica - consigliata almeno una volta alla settimana

Quando il cavo è bagnato, stenderlo appiattito e dritto per sciogliere eventuali attorcigliamenti. Lasciare asciugare il cavo prima di riavvolgerlo per evitare la formazione di muffa.

7. CONSERVAZIONE DEL PULITORE FUORI STAGIONE

- Assicurarsi che non sia rimasta acqua nel pulitore automatico per piscine.
- Pulire accuratamente il cestello del filtro e i pannelli e reinserirli in posizione.
- Arrotolare il cavo **blu** in modo tale che non presenti pieghe e appoggiarlo sull'apposito supporto del carrello di trasporto.
- Conservare il pulitore automatico in un luogo protetto, al riparo dal sole, dalla pioggia e dal gelo, a una temperatura compresa tra 5 °C e 45 °C.

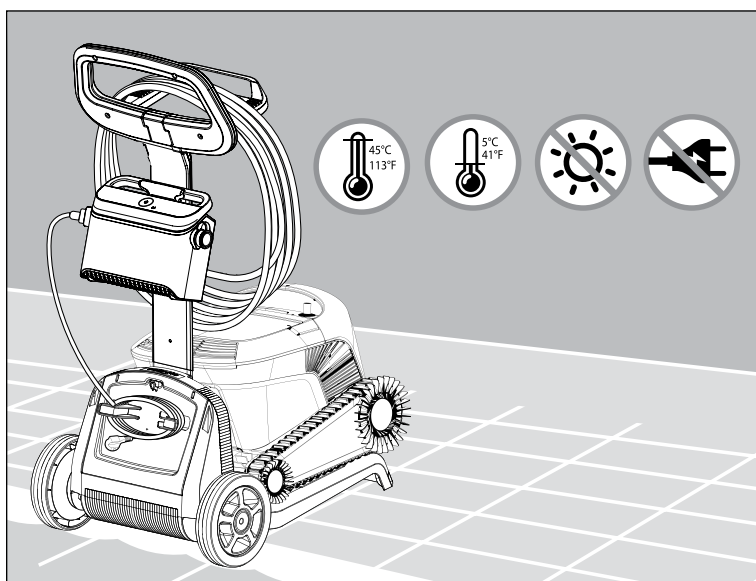

8. UTILIZZO DEL TELECOMANDO

Il telecomando presenta due modalità di funzionamento:

- **Modalità programmabile -**

è possibile impostare i parametri di pulizia

- **Modalità di azionamento manuale -**

è possibile controllare il movimento manualmente



BARRA DI STATO



Indicatore di potenza del segnale

Modalità di azionamento manuale

Indicatore del livello della batteria

La spia del filtro lampeggia quando è necessario pulirlo

Modalità tecnico

IMPOSTAZIONI DI PULIZIA

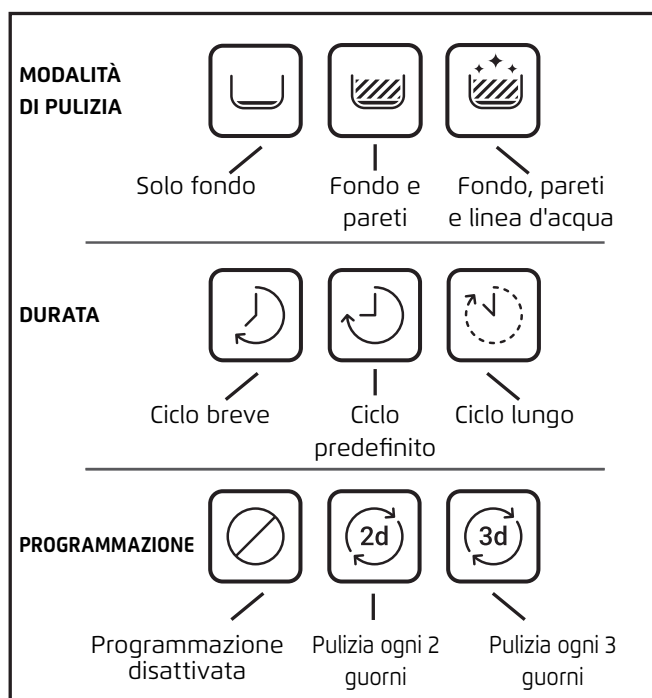

8.1 Primo utilizzo del telecomando

1. Scarica l'applicazione MyDolphin™ Plus per dispositivi mobili e completa la procedura di registrazione per attivare le funzioni.
2. Assicurarsi che il telecomando sia spento.
3. Inserire la presa del trasformatore.
4. Collegare il telecomando al trasformatore.
5. Premere contemporaneamente le frecce di controllo a destra e sinistra finché non si sentono due bip e non si visualizza chiaramente il display del telecomando.

8.2 Modalità programmabile

Il telecomando presenta le seguenti modalità di funzionamento programmabili:

1. Modalità di pulizia: fondo o fondo e pareti
2. Durata: 2/3/4 ore
3. Posticipo di 1 ora - disponibile se connesso all'app MyDolphin™ Plus
4. Frequenza: ogni due o tre giorni
5. Prelievo
6. ON / OFF



In modalità **Funzionamento ritardato**, è possibile impostare il pulitore automatico in modo tale che inizi a pulire la piscina dopo che i detriti si sono depositati sul fondo, premendo la funzione di avvio ritardato **START LATER** .

La spia del trasformatore inizierà a lampeggiare **verde**, e dopo un'ora il pulitore automatico inizierà a funzionare. Per annullare la funzione di avvio ritardato **START LATER**, premere nuovamente sull'icona **START LATER**. Quando la spia del trasformatore smette di lampeggiare, il programma è annullato.

Nella modalità di programmazione settimanale **Weekly Scheduling** è possibile impostare un programma di pulizia personalizzato. Nello specifico, è possibile scegliere se pulire la piscina ogni due od ogni tre giorni.

Tale funzione richiede di lasciare il pulitore automatico in acqua per tutta la settimana. Tuttavia, per ridurre al minimo l'usura, si consiglia di rimuoverlo dall'acqua dopo ogni utilizzo in modo tale da sciacquare sia il pulitore automatico che il filtro.

L'utilizzo della funzione di programmazione settimanale accelererà l'usura perché il pulitore automatico rimane a lungo nella piscina a contatto con prodotti chimici. Inoltre, se il filtro non viene risciacquato, l'efficienza di pulizia del pulitore automatico si riduce.

- Per pulire la piscina ogni 2 giorni, premere 
- Per pulire la piscina ogni 3 giorni, premere 
- La funzione di programmazione è valida solo per una settimana. Se si programma il timer settimanale nell'app MyDolphin™ Plus, è possibile impostarlo su "ripeti" e la funzione di programmazione si eseguirà costantemente, settimana dopo settimana. Anche in questo caso, lasciare il pulitore automatico in acqua ne aumenta l'usura e ne riduce l'efficienza di pulizia.

8.3 Modalità di azionamento manuale

È possibile utilizzare la modalità di azionamento manuale per controllare il modo in cui il pulitore Dolphin si muove all'interno della piscina.

Nota: a causa della funzionalità wireless, potrebbe esserci un ritardo tra l'invio del comando e la risposta del pulitore automatico. Se si desidera farlo girare, tenere premuto il tasto sinistro o destro per 2-4 secondi e attendere che il pulitore automatico sia rivolto nella direzione desiderata.

- Se il pulitore automatico è **acceso**: accendere il telecomando, premere il selettore di modalità e premere le frecce di controllo della direzione per controllare il movimento del pulitore intorno alla piscina.
- Se il pulitore automatico è **spento**: accendere il telecomando e attendere 60 secondi fino al completamento dell'autotest. Premere il selettore di modalità e utilizzare le frecce di controllo della direzione per controllare il movimento del pulitore nella piscina.

NOTA: se la barra del segnale lampeggia  o si è persa la connessione con il trasformatore, il problema potrebbe essere dovuto a uno dei seguenti motivi.

Problema	Cosa fare
Il trasformatore non funziona	Assicurarsi che la spina del trasformatore sia inserita
Il telecomando è fuori dal proprio raggio d'azione	Avvicinarsi al trasformatore
Il telecomando non è abbinato al pulitore automatico	Assicurarsi che il telecomando sia spento . Attach the remote control unit to the power supply. Collegare il telecomando al trasformatore. Premere contemporaneamente le frecce di controllo della direzione destra e sinistra fino a quando non si sentono due bip e sul trasformatore non appare una spia LED di connettività BLU fissa.

In caso di difficoltà nell'utilizzo del telecomando, provare a ripetere le operazioni sopra descritte o contattare il servizio di assistenza clienti.

* vedi dettagli alla fine di questo documento

9. CARATTERISTICHE AVANZATE

Scarica l'applicazione MyDolphin™ Plus per dispositivi mobili e completa la procedura di registrazione per attivare le funzioni.

Sensore di temperatura

Questo pulitore automatico per piscine Dolphin è dotato di un sensore unico che consente di conoscere la temperatura dell'acqua. Il sensore indica la temperatura in gradi Celsius e Fahrenheit. Intervallo di temperatura: 6°C a 38°C.

Indicatore del filtro

Questa funzione mostra due livelli di modalità di filtrazione e il grado di intasamento del filtro, dovuto a un carico di sporcizia o a un determinato elemento rimasto bloccato al suo interno. Questo è molto importante per il funzionamento efficiente del filtro e per la sua conservazione nel tempo. È possibile attivare la funzione tramite l'app MyDolphin™ Plus.

Sensore di ingresso/uscita dall'acqua

Questa funzione consente di sapere se il pulitore automatico si trova all'interno o all'esterno della piscina. Prima di attivare questa funzione, è necessario eseguirne una calibrazione. Per la calibrazione, seguire la procedura indicata nell'app.

Avvio ritardato

Questa funzione consente di avviare l'operazione dopo 1h, 2h o 3h. Si può utilizzare per lasciare che i detriti si depositino sul fondo della piscina prima che il robot inizi il suo ciclo di pulizia.

10. FUNZIONAMENTO dell'app MyDolphin™ Plus

10.1 Primi passi con l'app MyDolphin™ Plus

L'app è compatibile con i seguenti dispositivi smart:

- Apple (iOS) - versione 10 e successive - iPhone, iPad, iPod
 - Android - versione 5 e successive
1. Assicurati che il tuo dispositivo smart mobile (telefono/tablet) sia connesso a Internet.
 2. Assicurati di avere a portata di mano il nome e la password della tua rete Wi-Fi®.
 3. L'alimentazione si collega solo a Wi-Fi® 2,4 GHz. Se hai un router dual-band, separa le reti 2,4 e 5 GHz e dagli nomi unici. Puoi trovare le istruzioni per il tuo router online o consultare il tuo provider Internet.
 4. Assicurati che Bluetooth® sia attivato sul tuo smartphone.
 5. Utenti Android - assicuratevi che il GPS / Servizi di localizzazione siano ATTIVATI.
 6. Solo per iOS 13 - mentre l'app è in esecuzione, attiva Bluetooth® e i servizi di localizzazione.

10.2 Preparazione del pulitore automatico per l'abbinamento

1. Collegare il pulitore automatico al trasformatore.
2. La spia luminosa LED di connettività presente sul trasformatore inizierà a lampeggiare **blu**.
3. Immergere il pulitore automatico nell'acqua.
4. Premere il pulsante ON presente sul trasformatore IoT per avviare il pulitore automatico.

10.3 Attivazione del pulitore automatico per piscine con il proprio dispositivo smart mobile

1. Attiva l'app MyDolphin™ Plus.
2. Registrati creando un account o usando i tuoi account Gmail/Facebook.
3. Consenti tutti i permessi richiesti.
4. Attendi la luce LED blu di connettività stabile e un messaggio di successo nell'app. L'app inizierà ad associarsi alla tua alimentazione. Segui le istruzioni dell'app per collegarti con il robot.
5. Connettiti alla rete Wi-Fi® di casa/piscina.
6. Inserisci la password della tua rete Wi-Fi® domestica e premi CONTINUA. Dopo poco tempo, la tua alimentazione lampeggerà **verde e blu**.
7. Attendi la luce LED verde di connettività stabile e un messaggio di successo nell'app.

NOTA: assicurarsi di compilare i dati della garanzia e di assegnare un nome al pulitore automatico Dolphin.

CONSIGLI UTILI:

- Se l'app rimane bloccata nella stessa schermata per oltre 2 minuti, chiuderla e riaprirla.
- Per verificare la potenza e la qualità del segnale Wi-Fi®, riprodurre un video tramite il browser del proprio dispositivo smart.

11. SPIE LED DEL TRASFORMATORE

LED di connettività

La spia LED di connettività presente sul trasformatore può comportarsi in diversi modi:

1. Lampeggia **blu**: è in attesa della connessione Bluetooth®.
2. È accesa fissa **blu**: è connesso tramite Bluetooth®.
3. Lampeggia **verde**: il trasformatore è connesso alla rete Wi-Fi® di casa o della piscina e sta cercando di connettersi al cloud.
4. È accesa fissa **verde**: il trasformatore è ora connesso alla rete Wi-Fi® e al cloud.
5. Lampeggia alternando **blu** e **verde**: il trasformatore è connesso via Bluetooth® e al cloud.
Appare anche durante l'utilizzo del telecomando.

Spie LED di accensione/spegnimento

1. È accesa fissa **blu**: l'alimentazione è attiva e il pulitore automatico è in funzione.
2. Lampeggia **verde**: è in attesa dell'operazione successiva (modalità ritardo o programmazione settimanale).
3. Alterna **blu/verde/rosso**: aggiornamento in corso del programma in remoto. Attendere il completamento del processo.
4. È accesa fissa **rossa**: si è verificato un errore. Consultare la sezione Risoluzione dei problemi.
5. Spia **arancione**: il filtro è intasato. Pulire il filtro.

Funzioni del pulsante di accensione/spegnimento:

1. Funzionamento: premere il pulsante di accensione/spegnimento per un massimo di 5 secondi.
2. Avvio rapido - Questa funzione attiva l'opzione per impostare un timer settimanale ogni 2 giorni.
Per attivare la funzione di avvio rapido, tenere premuto il pulsante ON/OFF per 5 secondi.
La spia LED **blu** lampeggia tre volte.
3. Modalità di automazione: questa funzione consente di collegarsi alla casa intelligente.
Per attivare la modalità di automazione, tenere premuto il pulsante ON/OFF per 15 secondi.
La spia LED **blu** lampeggia tre volte.

12. TRASFORMATORE - RISOLUZIONE DI PROBLEMI

Sintomo	Possibile motivo	Azione correttiva
Il trasformatore o la spia LED del rispettivo interruttore non funzionano.	<ul style="list-style-type: none"> • Non c'è tensione nella presa di corrente a muro. • Il trasformatore non è acceso. • Il cavo di alimentazione non è collegato correttamente all'ingresso del trasformatore. • L'interruttore di guasto a terra è spento. 	<ul style="list-style-type: none"> • Assicurarsi che ci sia tensione nella presa di corrente a muro. • Assicurarsi che la spina del trasformatore sia inserita e che questo sia acceso. • Assicurarsi che il cavo di alimentazione sia saldamente collegato al trasformatore. • Spegnerne il trasformatore. Attendere 30 secondi, quindi accendere.
Il trasformatore non riesce a connettersi al Wi-Fi® e la spia LED di comunicazione lampeggia in verde.	Il trasformatore è troppo lontano dal router (segnale debole) o quest'ultimo non funziona correttamente.	<ul style="list-style-type: none"> • Resettare il trasformatore (scollegare il cavo di alimentazione) e attendere 1 minuto. • Verificare che lo smartphone disponga di una forte connettività Wi-Fi® in prossimità del trasformatore (provare a riprodurre qualsiasi app di streaming video on-line). • Controllare che il router di casa funzioni correttamente. • Collocare il trasformatore il più vicino possibile al router domestico. • Prendere in considerazione la possibilità di installare un ripetitore da 2,4 GHz per garantire una potenza di segnale sufficiente. • Nota: se la spia LED di comunicazione lampeggia ancora in verde, è possibile collegarsi tramite Bluetooth®.
Il trasformatore non riesce a connettersi al pulitore automatico per piscine tramite Bluetooth® e il LED di comunicazione lampeggia blu.	Il trasformatore è troppo lontano dal dispositivo smart oppure il Bluetooth® è disattivato o non funziona correttamente.	<ul style="list-style-type: none"> • Provare a spegnere e poi ad accendere il Bluetooth® dello smartphone. iOS: andare su Impostazioni → Bluetooth®. Android: andare al cursore e disattivare/attivare l'icona del Bluetooth®. • Avvicinarsi al trasformatore. • Assicurarsi che non vi siano ostacoli o impedimenti tra l'utente e il trasformatore. • Spegnerne e riaccendere il trasformatore. • Se nessuna delle soluzioni sopra descritte è di aiuto, contattare il rivenditore per ulteriore assistenza.
Sul trasformatore si accende fissa una spia arancione.	Il filtro è intasato.	<ul style="list-style-type: none"> • Pulire il filtro. • Consigliamo vivamente di pulire il cestello del filtro dopo ogni ciclo di pulizia. Il robot funziona in modo più efficace quando il filtro è pulito. Inoltre, se i detriti si asciugano sul filtro, potrebbe diventare difficile rimuoverli.

13. MyDolphin™ PLUS - RISOLUZIONE DI PROBLEMI

Prima di utilizzare l'app, controllare i seguenti requisiti:

- Connessione cellulare 3G/4G/5G o Wi-Fi®, con forte intensità di segnale
- L'alimentazione supporta SOLO 2,4 GHz. Se hai un router dual-band, separa e rinomina le reti 2,4 e 5 GHz in modo che il robot possa connettersi al 2,4 GHz.
- Bluetooth® attivato

Sintomo	Cosa fare
Il pulitore per piscine non si collega al Wi-Fi® e la spia del trasformatore lampeggia verde.	Il trasformatore sta cercando di connettersi alla rete Wi-Fi® di casa o della piscina e al cloud. <ol style="list-style-type: none"> 1. Avvicinare il trasformatore alla sorgente Wi-Fi®. 2. Riavviare il trasformatore (PWS) e il router, scollegandoli dalla presa elettrica, quindi attendere qualche secondo e riconnetterli. 3. Se hai un router dual-band, separa le reti 2,4 e 5 GHz e dagli nomi unici. Puoi trovare le istruzioni per il marchio del tuo router online o contattare il tuo provider Internet.
Se il robot non riesce a connettersi al Wi-Fi®: Come cambiare a Bluetooth® dopo una precedente connessione Wi-Fi®.	Sulla schermata dell'app si legge: "Errore di connessione" <ol style="list-style-type: none"> 1. Fare clic su "Cos'altro posso fare". 2. Fai clic su "Continua con Bluetooth®" e segui le istruzioni nell'app. Come riconnettersi al Wi-Fi® una volta ripristinata la comunicazione: <ol style="list-style-type: none"> 1. Aprire l'app. 2. Andare alla scheda Impostazioni. 3. Fare clic su Impostazioni Wi-Fi®. 4. Seguire le istruzioni.
Connessione iniziale. Come connettersi solo con il Bluetooth®.	Per stabilire una connessione Bluetooth® è necessario essere vicini al trasformatore. <ol style="list-style-type: none"> 1. Inserire la presa del trasformatore. 2. Collegare il pulitore automatico al trasformatore. 3. Scaricare la nuova app MyDolphin™ Plus. 4. Registrarsi nell'app e consentire tutte le autorizzazioni richieste. 5. Trovare il proprio pulitore automatico e collegarsi ad esso seguendo le istruzioni dell'app. 6. Durante il processo di configurazione del Wi-Fi®, fare clic sul pulsante "Salta" per passare direttamente all'interfaccia di connessione Bluetooth®. 7.
Come passare al Wi-Fi® dopo la connessione Bluetooth® iniziale.	<ol style="list-style-type: none"> 1. Assicurarsi che il Bluetooth® e il Wi-Fi® siano abilitati. 2. Aprire l'app MyDolphin™ Plus e collegarsi al pulitore automatico tramite Bluetooth®. 3. Andare su Impostazioni e fare clic su Impostazioni di Wi-Fi®. 4. Seguire le istruzioni dell'app per andare on-line.
Come cambiare la rete Wi-Fi®.	Il router è stato sostituito Come cambiare la rete Wi-Fi®. Il router è stato sostituito <ol style="list-style-type: none"> 1. Aprire l'app. 2. Nell'app apparirà la schermata "Errore di connessione". 3. Fare clic su "Cos'altro posso fare". 4. Fare clic su "Cambia Wi-Fi®" e seguire le istruzioni.
Come sostituire il trasformatore.	Connettersi al nuovo trasformatore <ol style="list-style-type: none"> 1. Collegare il trasformatore al pulitore automatico. 2. Attivare il pulitore automatico per 30 secondi. 3. Accendere l'app. Apparirà il messaggio "Errore di comunicazione" o "Impossibile connettersi al pulitore automatico". 4. Fare clic su "Cos'altro posso fare". 5. Selezionare "Hai un nuovo pulitore automatico o trasformatore?". 6. Cercare il proprio pulitore automatico e seguire le istruzioni.
L'app non funziona dopo la sostituzione dell'unità motore.	<ol style="list-style-type: none"> 1. Aprire l'app MyDolphin™ Plus. Apparirà un errore di connessione. 2. Fare clic su "Cos'altro posso fare per risolvere il problema?". Quindi, selezionare "Hai un nuovo pulitore automatico o trasformatore?", toccare Disconnetti e cercare pulitori automatici. Si visualizza la schermata di benvenuto. 3. Toccare Inizia. Assicurarsi che l'app disponga delle autorizzazioni richieste. 4. A questo punto, dovrebbe cercare il pulitore automatico e tentare di connettersi al medesimo. In questo modo, si verifica l'abbinamento tra numero di serie del pulitore automatico e l'app. Se non funziona, assicurarsi che il Bluetooth® sia acceso e collegato al trasformatore e che quest'ultimo sia acceso mentre il pulitore automatico è in acqua (se invece è fuori dall'acqua mentre è acceso, il sistema darà un messaggio di errore di fuoriuscita dall'acqua che interromperà il processo di abbinamento). La confezione del trasformatore contiene istruzioni dettagliate per l'abbinamento. <p>Nota: Dove posso consultare il numero di serie del mio pulitore automatico? Il numero appare all'interno del pulitore automatico, dietro al filtro.</p>

14. PULITORE AUTOMATICO PER PISCINE - RISOLUZIONE DI PROBLEMI



Disinserire la spina del trasformatore prima di eseguire qualsiasi operazione.

Sintomo	Possibile motivo	Azione correttiva
Il pulitore automatico per piscine NON si muove.	<ul style="list-style-type: none"> • Un ostacolo blocca la girante, i cingoli o le ruote. 	<ul style="list-style-type: none"> • Disinserire la spina del trasformatore. Aprire il coperchio della girante e verificare che non vi sia nulla di intrappolato. • Verificare che nulla blocchi i cingoli o le ruote.
Il pulitore automatico per piscine si muove in cerchio.	<ul style="list-style-type: none"> • Filtro intasato. • Ci sono dei detriti incastrati nell'alloggiamento o nel coperchio della girante. • Il trasformatore non è posizionato correttamente. • L'accumulo di alghe o l'acqua della piscina non è conforme alle specifiche. 	<ul style="list-style-type: none"> • Pulire il filtro. • Rimuovere i detriti incastrati nell'alloggiamento o nel coperchio della girante (vedi le figure da 6.3.1 a 6.3.4). • Disporre il trasformatore in una posizione che consenta al pulitore automatico di raggiungere liberamente l'intera superficie della piscina. • Correggere le condizioni della piscina e dell'acqua.
Il pulitore automatico per piscine non gira o si muove in una sola direzione.	<ul style="list-style-type: none"> • Ci sono dei detriti incastrati nell'alloggiamento o nel coperchio della girante. 	<ul style="list-style-type: none"> • Rimuovere i detriti incastrati nell'alloggiamento o nel coperchio della girante (vedi le figure da 6.3.1 a 6.3.4).
Il pulitore automatico per piscine si muove ma non pulisce la piscina.	<ul style="list-style-type: none"> • Filtro intasato. • Ci sono dei detriti incastrati nell'alloggiamento o nel coperchio della girante. 	<ul style="list-style-type: none"> • Pulire il filtro. • Rimuovere i detriti incastrati nell'alloggiamento o nel coperchio della girante (vedi le figure da 6.3.1 a 6.3.4).
Il pulitore automatico pulisce solo una parte della piscina.	<ul style="list-style-type: none"> • Il trasformatore non è posizionato correttamente. • Il cavo blu rilasciato non è sufficiente per il corretto funzionamento del pulitore automatico per piscine. 	<ul style="list-style-type: none"> • Collocare il trasformatore in una posizione che consenta al pulitore automatico di raggiungere liberamente l'intera superficie della piscina, verificando che vi sia una distanza minima dalla piscina di 3,5 m e un'altezza minima dal suolo di 11 cm. • Verificare che il cavo blu sia sufficientemente allentato per consentire al pulitore automatico di raggiungere l'intera piscina. • Pulire il filtro.
Il cavo blu presenta delle pieghe.	<ul style="list-style-type: none"> • Il cavo presenta delle pieghe, probabilmente è stato utilizzato senza srotolarlo correttamente per evitare attorcigliamenti. 	<ul style="list-style-type: none"> • Per eliminare le pieghe, stendere completamente il cavo blu e, una volta asciutto, avvolgerlo con cura per evitare che si riattorcigli.
Il pulitore automatico per piscine non risale le pareti.	<ul style="list-style-type: none"> • Filtro intasato impedisce al getto posteriore di spingere il robot contro le pareti. • Presenza di alghe sulle pareti. • Livello di pH inadeguato. • Ci sono dei detriti incastrati nell'alloggiamento o nel coperchio della girante. • La superficie è troppo scivolosa per il tipo di spazzola posteriore del pulitore. 	<ul style="list-style-type: none"> • Pulire il filtro. • Controllare il livello di sostanze chimiche nell'acqua. Dei livelli inadeguati potrebbero favorire la crescita di alghe, rendendo le pareti scivolose. In tal caso, regolare i livelli e strofinare le pareti. • Rimuovere i detriti incastrati nell'alloggiamento o nel coperchio della girante (vedi le figure da 6.3.1 a 6.3.4). • Contattare il distributore per cambiare la spazzola posteriore con un modello Wonder, in base alla levigatezza della superficie delle pareti della piscina.

Problema	Azione suggerita
Il pulitore automatico non si accende.	<ul style="list-style-type: none"> • Assicurarsi che il trasformatore sia acceso. • Assicurarsi che la presa di corrente AC sia a posto.

Hai ancora dubbi? Siamo a tua completa disposizione!

Contatta il servizio di assistenza clienti di Maytronics:

Nord America

1-888-365-7446 est. 1002

customersupport@maytronicsus.com

Francia

+33 (0)4 42 98 14 90

support@maytronics.fr

Australia, Nuova Zelanda, Sudafrica

1 300 693 657

infoau@maytronics.com

Resto del mondo / Sede di Maytronics

00 800 69694141 (numero verde gratuito)

00 972 77 96 14 204 (chiamata internazionale)

wecare@maytronics.com

Per ricevere ulteriori informazioni e risolvere ulteriori problemi, visitaci all'indirizzo:

www.maytronics.com